

gebruiksaanwijzing en installatievoorschrift

afzuigkap

mode d'emploi et d'installation

hotte de cuisine

Montage- und Bedienungsanleitung

Dunstabzugshaube

instructions for use and installation

cooker hood

WI6055BM

WI6011CM

WI6055BC



ATAG

Fig.1

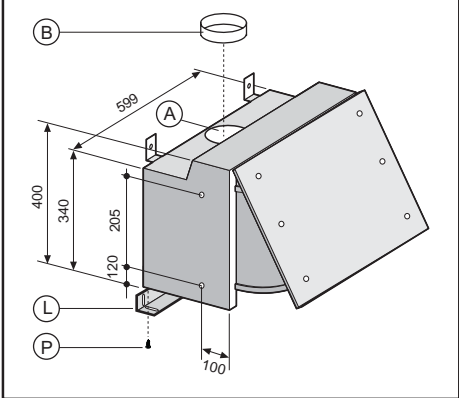

Fig.2

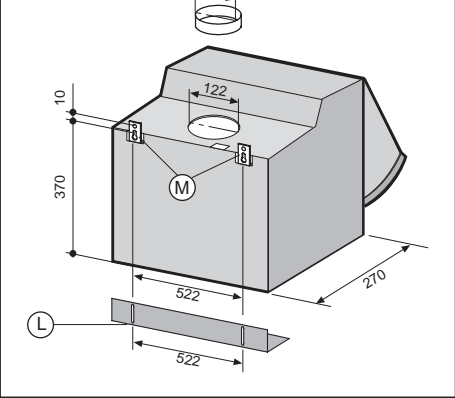

Fig.3

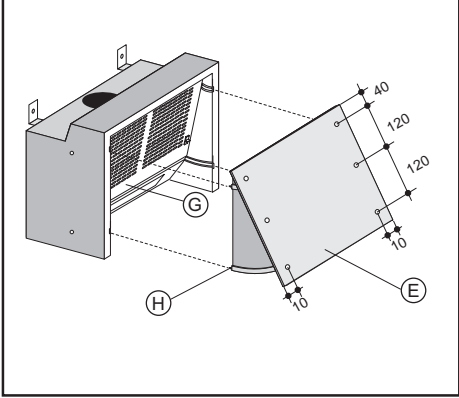

Fig.4

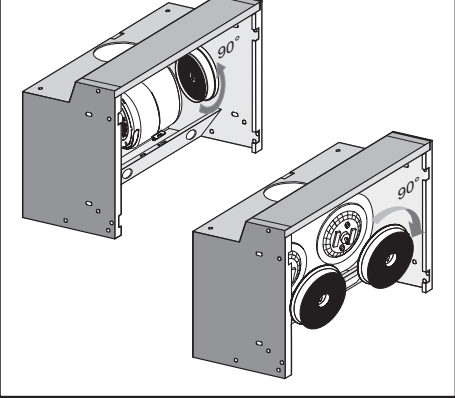
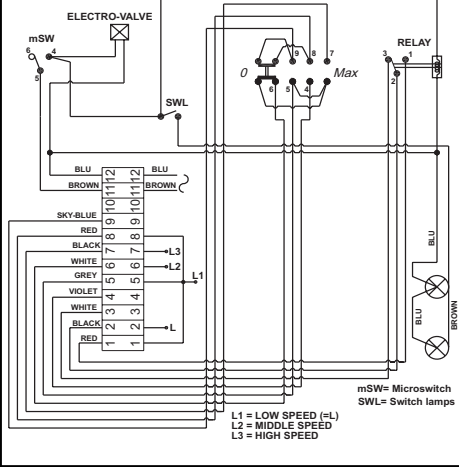

Fig.5



ALGEMEEN

De inhoud van dit boekje grondig doorlezen, daar het belangrijke informatie bevat voor veilige installatie, gebruik en onderhoud.

Het boekje bewaren voor verdere raadplegingen.

Het apparaat is ontworpen als afzuigkap (luchtafvoer naar buiten, waarbij gezorgd moet worden voor voldoende luchttoevoer naar de keuken) of als filter (luchtrecirculatie binnen).

VEILIGHEIDSVORSCHRIFTEN

Opletten indien tegelijkertijd een afzuigkap en een brander of haard functioneren die afhankelijk zijn van de omgevingslucht en gevoed worden door een andere energiebron dan de elektrische energie. De afzuigkap kan de lucht die de brander of haard nodig heeft voor de verbranding aan de omgeving onttrekken.

De negatieve druk in de omgeving mag niet boven de 4 Pa (4 x 10⁻⁵ bar) liggen.

Voor een veilige werking dient u te zorgen voor een goede ventilatie van de ruimte.

Voor de afvoer naar buiten moet u zich houden aan de geldende voorschriften die van toepassing zijn in uw land.

WAARSCHUWING

Order bepaalde omstandigheden kunnen huishoudelijke apparaten gevaarlijk zijn.

- A) Probeer de filters niet te controleren als de afzuigkap in werking is
- B) Raak de lampen niet aan als u het apparaat lange tijd achtereen gebruikt heeft.
- C) Het is verboden om onder de afzuigkap gerechten te flambieren D) Laat de branders niet open en bloot branden, omdat dit schadelijk is voor de filters en gevaarlijk is met het oog op brand.
- E) Tijdens frituren constant opletten, om te voorkomen dat de olie door oververhitting vlam zou vatten
- F) Alvorens onderhoudswerkzaamheden aan het apparaat te verrichten, de stroom uitschakelen.

INSTALLATIE INSTRUCTIES

ELEKTRISCHE AANSLUITING

Het apparaat is gemaakt in klasse II (dubbel geïsoleerd), het snoer hoeft derhalve niet op een geaard stopcontact aangesloten te worden.

De aansluiting op het elektriciteitsnet moet als volgt uitgevoerd worden: BRUIN = L fase

BLAUW = N nulleiding

Als deze niet reeds voorzien is moet u een stekker op het snoer aansluiten die genormaliseerd is voor de belasting die op het typeplaatje is aangegeven. Indien van stekker voorzien moet de afzuigkap zodanig geïnstalleerd worden dat de stekker bereikbaar is.

In het geval van een rechtstreekse aansluiting op het elektriciteitsnet moet u tussen het apparaat en het net een meerpolige schakelaar plaatsen met een minimale opening tussen de contacten van 3 mm. Deze schakelaar moet berekend zijn op de belasting vermeld op het typeplaatje en moet aan de geldende voorschriften voldoen.

Het apparaat moet geïnstalleerd worden op minimaal 700 mm boven een gaskookplaat of elektrische kookplaat. Indien een verbindingsbuis bestaande uit twee of meer delen gebruikt wordt, dan moet het bovenste gedeelte aan de buitenkant van het onderste gedeelte zitten.

Sluit de afvoer van de afzuigkap niet aan op een leiding waardoor warme lucht circuleert of die gebruikt wordt voor de afvoer van rook van apparaten die door een andere energiebron dan elektrische energie gevoed worden.

LET OP: Als de lampen het niet doen moet u controleren of ze goed vastgedraaid zijn

MONTAGE VAN DE AFZUIGKAP TUSSEN TWEE KEUKENKASTEN

Boor twee gaten met een diameter van 2,5 mm in de zijkant van de keukenkastjes zoals blijkt uit het schema in fig. 1, waarbij u rekening dient te houden met de dikte van het frontpaneel. U moet er voor zorgen dat de afzuigkap op gelijke hoogte hangt met de keukenkastjes. Maak de afzuigkap aan de keukenkastjes vast met vier schroeven die geschikt zijn voor het type meubel. Maak de ruimte die eventueel overblijft tussen de afzuigkap en de achterwand dicht met de afstandsstrip L. Gebruik hiervoor de speciale schroeven P (fig. 1).

MONTAGE VAN DE AFZUIGKAP AAN DE MUUR

Boor zes gaten in de muur zoals blijkt uit het schema in fig. 2. Maak de afstandshouder L op de juiste hoogte aan de muur vast, waarbij u rekening moet houden met de diepte van de keukenkastjes aan de zijkant. Verstel de bovenste beugels M (fig. 2) zodat dit overeenkomt met de diepte van de keukenkastjes aan weerszijden. Bevestig de afzuigkap aan de muur met vier schroeven en pluggen die geschikt zijn voor het type muur (bijv. cement, gips, etc.). Maak de afstandshouder met behulp van de speciale schroeven P vast aan de afstandshouder.

BEVESTIGING VAN HET FRONTPANEEL

Verwijder de filters G (fig. 3). Trek de klep E open en trek tegelijkertijd aan de borgveren H. Maak de klep met behulp van de schroeven vast aan het frontpaneel, waarbij u de maten uit fig. 3 aan moet houden. Monteer de klep weer, waarbij u de klep in de geleiders aan de boven- en de onderkant moet schuiven, totdat de borgveren onder spanning staan.

AFZUIGEN NAAR BUITEN

Het apparaat voert de dampen af naar buiten door de buitenmuur of een schoorsteen. Hiervoor is een pijp benodigd die voldoet aan de geldende normen (niet brandbaar). Monteer de verbindingssflens B (fig. 1) in gat A. De pijp moet bevestigd worden aan de flens B.

RECIRCULATIE

Om van de afzuigfunctie naar de recirculatiefunctie over te schakelen, heeft u koolstoffilters nodig, vraag uw verkoper hierom. De koolstoffilters zuiveren de lucht die weer in de ruimte teruggevoerd wordt. Deze filters mogen niet gereinigd of gerecycled worden en moeten minimaal eens in de vier maanden worden vervangen. De koolstofverzadiging hangt af van een al dan niet intensief gebruik van het apparaat, van het type keuken en van de regelmaat waarmee de velfilters gereinigd worden.

De koolstoffilters moeten op het motorhuis aan de binnenkant van de afzuigkap bevestigd worden, nadat deze gecentreerd zijn worden ze geblokkeerd door ze 90 graden te draaien.

MODEL VOOR CENTRALE AFZUIGUNIT (WI6055BC)

Het openen en sluiten van het frontpaneel van de afzuigkap bedient een elektrische klep en de lampen. Als het frontpaneel open getrokken wordt gaan de lampen aan en opent de klep na ongeveer 1 minuut om lucht af te kunnen zuigen. Als het frontpaneel gesloten wordt gaan de lampen uit en sluit de elektrische klep na ongeveer 100 seconden.

Voor het aansluiten van de afzuigkap op de centrale afzuigunit zie het elektrische schema in fig. 5.

GEBRUIK EN ONDERHOUD

- We raden aan de afzuigkap aan te zetten voordat u met de bereiding begint. We raden aan de afzuigkap 15 minuten aan te laten nadat het eten bereid is voor een optimale luchtverversing. Goede werking van de afzuigkap hangt af van een regelmatig en grondig onderhoud, in het bijzonder van het veltfilter en van het koolstoffilter.

- Veltfilters houden vetdeeltjes die in de lucht circuleren vast, en raken daarom oververzadigd op onregelmatige tijden, afhankelijk van het gebruik van het apparaat. In ieder geval moeten veltfilters minimaal eens in de 2 maanden gereinigd worden door de volgende handelingen uit te voeren:

- Filters uit de afzuigkap halen en grondig reinigen in een sopje van water en neutraal afwasmiddel, op deze wijze het vuil verwijderen. Grondig met lauw water afspoelen en laten drogen.

- De filters mogen ook in de vaatwasmachine gereinigd worden. Na verschillende wasbeurten van de aluminium filters kunnen kleurveranderingen optreden. Dit geeft echter niet het recht op vervanging van de filters.

- De koolstoffilters zuiveren de lucht die weer in de ruimte teruggevoerd wordt. Deze filters mogen niet gereinigd of gerecycled worden en moeten minimaal eens in de vier maanden vervangen worden. De koolstofverzadiging hangt af van een al dan niet intensief gebruik van de afzuigkap, van het type keuken en van de regelmaat waarmee de veltfilters gereinigd worden.

- Regelmatig de ventilator en de andere oppervlakken schoonmaken met een doek gedrenkt in alcohol of in neutrale krasvrije afwasmiddelen.

DE FABRIKANT IS NIET AANSPRAKELIJK VOOR SCHADE DIE VOORTVLOEIT UIT HET NIET IN ACHT NEMEN VAN DE BOVENSTAANDE VOORSCHRIFTEN.

GÉNÉRALITÉS

Lire attentivement le contenu du mode d'emploi puisqu'il fournit des indications importantes concernant la sécurité d'installation, d'emploi et d'entretien. Le conserver pour d'ultérieures consultations. L'appareil a été réalisé comme hotte aspirante (évacuation air à l'extérieur), filtrante (recyclage air à l'intérieur) ou équipés d'un système d'aspiration centralisé.

CONSEILS POUR LA SÉCURITÉ

1. Attention, lorsque dans la même pièce vous utilisez simultanément la hotte à évacuation avec un brûleur ou une cheminée alimentés par une énergie autre que l'électricité, vous pouvez créer un problème "d'inversion de flux". Dans ce cas la hotte aspire l'air nécessaire à leur combustion.

La dépression dans le local ne doit pas dépasser les 4 Pa (4 x 10⁻⁵ bar).

Pour un fonctionnement en toute sécurité, n'oubliez pas de prévoir une ventilation suffisante du local.

Pour l'évacuation vers l'extérieur, veuillez vous référer aux dispositions en vigueur dans votre pays.

2. ATTENTION
Dans des circonstances déterminées les électroménagers peuvent être dangereux.

- A) Ne pas contrôler les filtres pendant que la hotte est en fonctionnement
- B) Nepas toucher les lampes après un emploi prolongé de l'appareil
- C) Il est interdit de cuire les aliments à la flamme sous la hotte
- D) Éviter la flamme libre, parcequ'elle est nuisible pour les filtres et dangereuse pour les incendies
- E) Contrôler constamment les aliments frits pour éviter que l'huile surchauffée prenne feu
- F) Avant d'effectuer n'importe quel entretien déconnecter la hotte du réseau électrique.

INSTRUCTIONS POUR L'INSTALLATION

• Connexion électrique

L'appareil est construit en classe II, pour cela aucun câble ne doit être connecté avec la prise terre.

La connexion avec le réseau électrique doit être exécutée comme suit:

MARRON = L ligne

BLEU = N neutre

Si elle n'a pas été prévue, monter sur le câble une fiche normalisée pour la charge indiquée sur l'étiquette des caractéristiques. Si elle est dotée d'une fiche, la hotte doit être installée en sorte que la fiche soit accessible.

En cas de connexion directe avec le réseau électrique, il est nécessaire d'interposer entre l'appareil et le réseau un interrupteur omnipolaire avec une ouverture minimale entre les contacts de 3 mm, proportionnel à la charge et correspondant aux normes en vigueur.

• L'appareil doit être installé à une hauteur minimum de 700 mm des cuisiniers électriques.

S'il doit être utilisé un tuyau de connection composé de deux ou plusieurs parties, la partie supérieure doit être à l'extérieur de celle inférieure. Ne pas relier le tuyau d'échappement de la hotte à un conduit dans lequel circule de l'air chaud ou employé pour évacuer les fumées des appareils alimentés par une énergie différente de celle électrique.

ATTENTION: si les lampes ne devaient pas fonctionner, s'assurer qu'elles soient complètement vissées.

• MONTAGE DE LA HOTTE ENTRE DEUX ÉLÉMENTS HAUTS.

Perce 2 trous (diamètre 2,5 mm) sur le côté des éléments hauts comme illustré dans le dessin fig. 1, en considérant l'épaisseur du panneau frontal, pour que la hotte se trouve au même niveau des éléments hauts latéraux. Fixer la hotte à l'élément haut par les 4 vis fournies appropriées au type de meuble.

Éliminer l'espace qui reste éventuellement entre la hotte et la paroi, en réglant la pièce d'entretoisement (L) en agissant sur les vis spéciales (P) fig. 1.

• MONTAGE DE LA HOTTE AU MUR

Perce 6 trous à la paroi sur la base des schémas fig. 2.

Fixer au mur la pièce d'entretoisement (L) à la juste hauteur et sur la base de la profondeur des éléments hauts latéraux fig. 2.

Régler la position des étriers supérieurs (M) fig. 2 sur la base de la profondeur des éléments hauts latéraux.

Fixer la hotte au mur par 4 vis et chevilles appropriées au type de mur (ex. ciment, placo-plâtre, etc.).

Fixer la hotte à la pièce d'entretoisement par les vis (P) fig. 1.

• FIXATION DU PANNEAU FRONTAL

Désenfiler le volet (E) en enlevant la grille (G) et en tirant au même temps les arrêts à ressorts (H) fig.3.

Fixer le volet au panneau frontal par les vis aux mesures indiquées dans la fig. 3.

Remonter le volet en l'insérant dans les glissières supérieures et inférieures jusqu'à ce que les arrêts à ressorts (H) soient déclenchés.

• VERSION ASPIRANTE

Insérer la buse de raccord (B) dans le trou (A) et la connecter au tuyau d'évacuation fig. 1.

• VERSION FILTRANTE

Pour effectuer cette transformation demandez à votre revendeur les filtres au charbon actif, s'ils ne sont pas fournis. Les filtres au charbon actif servent pour épurer l'air, qui sera remis dans le milieu par la sortie d'air. Les filtres, ne pouvant pas être lavés ou rechargés, doivent être remplacés au maximum tous les 4 mois. La saturation du charbon actif dépend de l'emploi plus ou moins long de la hotte, selon le type de cuisine et la régularité du nettoyage du filtre à graisses. Le filtre doit être appliqué au groupe aspirant, qui est à l'intérieur de la hotte en le centrant et en le tournant de 90 degrés jusqu'à déclenchement d'arrêt fig. 4.

• VERSION D'ASPIRATION CENTRALISÉ (WI6055BC)

Le panneau frontal contrôle l'ouverture et la fermeture de l'électrovalve par un système thermoélectrique. A l'ouverture du panneau l'électrovalve s'ouvre après une minute et se met automatiquement à 90°, ce qui permet l'extraction de l'air. A la fermeture du panneau, l'électrovalve se referme après environ 100 secondes. L'éclairage fonctionne automatiquement à l'ouverture du panneau.

Si le modèle est avec système d'aspiration centralisé, il est nécessaire de suivre les indications qui se trouvent sur le schéma électrique (Fig.5)

EMPLOI ET ENTRETIEN

• Nous vous recommandons de mettre la hotte en route avant de commencer à cuisiner.

Les filtres doivent être appliqués sur le groupe d'aspiration situé à l'intérieur de la hotte en les centrant et en les faisant tourner de 90 degrés jusqu'au blocage.

Le bon fonctionnement de la hotte est lié à la fréquence des opérations d'entretien, et plus particulièrement à l'entretien du filtre anti-graisse et du filtre au charbon actif.

• Les filtres anti-graisse ont pour rôle de retenir les particules grasses en suspension dans l'air. Ils peuvent donc se boucher plus ou moins rapidement selon l'usage de la hotte.

Dans tous les cas, pour prévenir un éventuel risque d'incendie, il est nécessaire de nettoyer au moins tous les deux mois le filtre en suivant les indications suivantes:

- Retirer les filtres de la hotte et les laver avec de l'eau et un détergent liquide neutre, laisser la saleté se décoller.

- Rincer abondamment à l'eau tiède et laisser sécher.

- Les filtres peuvent également être lavés dans le lave vaisselle.

Après plusieurs lavages des panneaux en aluminium, on peut constater un changement de leur couleur. Ceci n'ouvre pas droit à réclamation afin d'obtenir un éventuel changement des panneaux.

• Les filtres au charbon actif servent à filtrer l'air qui sera rejeté dans la pièce. Les filtres ne sont ni lavables ni régénérables et doivent être changés tous les trois mois au maximum. La saturation du charbon actif dépend de l'utilisation plus ou moins prolongée de l'appareil, du type de cuisine effectuée et de la régularité avec laquelle est effectué le nettoyage du filtre anti-graisse.

• Nettoyer fréquemment tous les dépôts sur le ventilateur et les autres surfaces, en utilisant un chiffon imbibé d'alcool dénaturé ou de détergents liquides neutres non abrasifs.

ON DECLINE TOUTE RESPONSABILITÉ POUR LES ÉVENTUELS DÉGÂTS PROUVÉS PAR L'INOBSERVATION DES SUSDITES INSTRUCTIONS.

ALLGEMEINES

Diese Anleitung bitte aufmerksam durchlesen, da sie wichtige Sicherheitshinweise zur Installation, zum Gebrauch und zur Wartung enthält. Die Anleitung für eventuelle zukünftige Konsultationen aufbewahren. Das Gerät wurde als Abzugshaube (die angesaugte Luft wird nach aussen abgeleitet), Umlufthaube (die Luft wird in den Raum zurückgeleitet) konzipiert oder als mit zentraler Absauganlage entwickelt.

SICHERHEITSHINWEISE

1. Vorsicht ist geboten, wenn gleichzeitig eine Abzugshaube und ein raumlüftabhängiger Boiler oder ein offenes Feuer in Betrieb sind, die von einer anderen Energiequelle als Strom versorgt werden, da die Küchenhaube die Raumlüftung absaugt, die auch der Boiler oder das Feuer zur Verbrennung benötigen. Der Unterdruck im Raum darf den Wert von 4 Pa (4 x 10⁻⁵ bar) nicht übersteigen.

Um einen sicheren Betrieb der Abzugshaube zu gewährleisten, ist daher immer auf eine ausreichende Belüftung des Raumes zu achten. Bei der Ableitung der Luft nach aussen müssen die nationalen Vorschriften eingehalten werden.

2. ACHTUNG!!

Elektrogeräte können unter gewissen Umständen gefährlich sein!

- A) Niemals die Filter kontrollieren, wenn die Küchenhaube in Betrieb ist.
- B) Niemals die Lämpchen nach längerem Betrieb der Küchenhaube anfassen.
- C) Es ist verboten, Speisen unter der Abzugshaube zu flambieren.
- D) Offene Flammen sind unbedingt zu vermeiden, da diese die Filter beschädigen und einen Brand verursachen können.
- E) Beim Frittieren sind die Speisen ständig zu kontrollieren, um die Entzündung des Öls zu vermeiden.
- F) Wird das Netzkabel dieser Haube beschädigt, muss es in einer vom Hersteller zugelassenen Werkstatt ersetzt werden, da hierzu Spezialwerkzeug benötigt wird.
- G) Vor jeglichen Wartungsarbeiten unbedingt den Netzstecker aus der Steckdose entfernen.

INSTALLATIONSANLEITUNG

• Elektroanschluss

Die Küchenhaube gehört zur Geräteklasse II, daher muss keine der Leitungen geerdet werden. Der Anschluss an das Stromnetz ist folgendermassen durchzuführen:

BRAUN = L Leitung

BLAU = Neutrale Linie

Falls nicht vorhanden, muss ein Normstecker mit den auf dem Typenschild angegebenen Werten an das Kabel angeschlossen werden. Wenn die Küchenhaube mit einem Netzstecker ausgestattet ist, muss diese so installiert werden, dass der Stecker gut zugänglich ist. Beim Direktanschluss an das Stromnetz muss zwischen Gerät und Netz ein der Netzlast und den geltenden Vorschriften entsprechender Mehrpolstecker mit einer Mindestöffnung von 3 mm zwischen den Kontakten installiert werden.

• Das Gerät muss in einem Mindestabstand von 700mm über einer Gas- oder elektrischen Kochfläche installiert werden. Falls ein Verbindungsrohr verwendet wird, das aus zwei oder mehr Teilen zusammengesetzt ist, muss der obere Teil über den unteren gestülpt werden. Auf keinen Fall darf das Abluftrohr der Küchenhaube an ein Rohr angeschlossen werden, in dem Warmluft zirkuliert oder das zur Entlüftung von Geräten verwendet wird, die an eine andere Energiequelle als an Strom angeschlossen sind.

• **ACHTUNG:** Falls die Lampen nicht funktionieren sollten, ist zu überprüfen, ob sie vollständig eingedreht sind.

• MONTAGE DER HAUBE ZWISCHEN ZWEI HÄNGESCHRÄNKEN

Zwei Löcher (Durchmesser 2,5 mm) wie in Abb.1 gezeigt in die Seitenteile der Hängeschränke bohren. Dabei ist auch die Stärke des Frontpaneels zu berücksichtigen, damit sich die Haube auf der gleichen Höhe wie die seitlichen Hängeschränke befindet.

Die Haube mittels 4 der Beschaffenheit des Möbels angemessenen Schrauben befestigen.

Den eventuell zwischen der Wand und der Haube entstehenden Hohlraum mit Hilfe des Distanzstücks (L) schließen, das über die Schrauben (P) reguliert wird (Abb.1).

• WANDMONTAGE DER HAUBE

6 Löcher wie in Abb.2 gezeigt bohren. Das Distanzstück (L) auf der richtigen Höhe und entsprechend der Tiefe der seitlichen Hängeschränke an der Wand befestigen (Abb.2).

Die Stellung der oberen Bügel (M) (Abb.2) entsprechend der Tiefe der seitlichen Hängeschränke regulieren.

Die Haube mittels 4 der Beschaffenheit der Mauer (z.B. Zement, Gipskarton usw.) angemessenen Schrauben und Spreizdübel an der Wand befestigen.

Die Haube mittels der Schrauben (P) am Distanzstück befestigen (Abb.1).

• BEFESTIGUNG DES FRONTPANEELS

Tür (E) nach Entfernen des Gitters (G) herausnehmen; hierzu ist gleichzeitig an den entsprechenden Federhaltern (H) (Abb.3) zu ziehen. Die Tür am Frontpaneel mittels Schrauben des in Abb.3 gezeigten Typs befestigen.

Tür in die oberen und unteren Führungen einsetzen, bis die Federhalter (H) eingerastet sind.

• ABZUGSHAUBE

Verbindungsflansch (B) in das Loch (A) einsetzen und Abluftrohr an den Flansch anschließen (Abb.1).

• UMLUFTHAUBE

Fordern Sie bei Ihrem Händler Aktivkohlefilter sofern diese nicht mitgeliefert worden sind. Die Aktivkohlefilter dienen zur Reinigung der in den Raum durch die Abluftöffnung zurückgeführten Luft. Die Filter können nicht gewaschen oder wiederverwendet werden und müssen mindestens alle 4 Monate ausgetauscht werden. Die Sättigung der Aktivkohle hängt von der Betriebsdauer, von der Art der Kochstelle sowie von der Häufigkeit der Reinigung des Fettfilters ab. Der Filter muß vor die im Innern der Haube befindliche Ansaugvorrichtung montiert werden. Der Filter ist auf diese aufzusetzen und anschließend um 90° bis zum Einrasten zu drehen (Abb.4).

• ZENTRALER ABSAUGANLAGE ENTWICKELT (WI6055BC)

Der Schalter bewirkt das Öffnen und Schließen eines Ventils durch eine thermoelektrische Vorrichtung. Wenn der Schalter in die Position ON gestellt wird, so öffnet sich das Ventil nach einer Minute durch eine Drehung um 90° und gestattet so die Absaugung der verbrauchten Luft. Wenn der Schalter in die Position OFF gestellt wird, so schließt das Ventil nach 100 Sekunden.

Wenn Sie das Modell mit externem Motor haben, müssen Sie die Anleitungen des Schaltplans (Abb.5) befolgen.

BENUTZUNG UND WARTUNG

• Es wird empfohlen, die Küchenhaube schon vor sämtlichen Kochvorgängen der Speisen einzuschalten.

Es wird weiterhin empfohlen, das Gerät nach Beendigung des Kochvorganges noch 15 Minuten weiterlaufen zu lassen, um die vollständige Entlüftung der Kochdämpfe zu gewährleisten. Das einwandfreie Funktionieren der Küchenhaube hängt entscheidend von der Sorgfalt ab, mit der die Wartungsarbeiten durchgeführt werden, insbesondere die des Fettfilters und die des Aktivkohlefilters.

• Die Fettfilter haben die Aufgabe, die Fettpartikel in der Abluft zu binden; die Stärke der Verschmutzung hängt daher von der Häufigkeit des Gebrauchs der Küchenhaube ab. Um eine mögliche Brandgefahr zu verhindern, muss der Filter in jedem Fall spätestens alle zwei Monate auf die folgende Weise gereinigt werden:

- Der Abzugshaube die Filter entnehmen und mit Wasser und einem flüssigen Neutralreiniger abwaschen. Wenn notwendig, einweichen lassen.

- Dann gründlich mit lauwarmem Wasser abspülen und abtrocknen lassen.

- Die Filter können auch in der Geschirrspülmaschine gewaschen werden.

Nach mehrmaligem Waschen der Aluminiumfilter können Farbveränderungen auftreten. Daraus resultiert jedoch kein Anspruch auf einen kostenlosen Ersatz der Paneele.

• Die Aktivkohlefilter dienen dazu, die Luft zu reinigen, die wieder in den Raum zurückgeführt wird. Die Filter sind weder waschbar noch wiederverwertbar und müssen spätestens alle vier Monate ausgewechselt werden. Die Sättigung der Aktivkohle hängt ab von der mehr oder minder langen Benutzungsdauer der Küchenhaube, von der Art der zubereiteten Speisen und von der Regelmässigkeit, mit der die Reinigung des Fettfilters durchgeführt wird.

• Alle auf dem Lüftergehäuse und den anderen Teilen der Haube angesammelten Rückstände sind regelmässig mit Spiritus oder neutralem Flüssigkeitsreiniger ohne Scheuermittel zu entfernen.

FÜR SCHÄDEN, DIE AUF DIE NICHTBEACHTUNG DER OBEN GENANNTEN ANWEISUNGEN ZURÜCKZUFÜHREN SIND, WIRD KEINERLEI VERANTWORTUNG ÜBERNOMMEN.

GENERAL

Carefully read the following important information regarding installation safety and maintenance. Keep this information booklet accessible for further consultations.

The appliance has been designed as an exhausting version (external exhaust), as a filter version (internal air recycle) cooker hood or as use in homes with centralised vacuum system.

SAFETY PRECAUTION

1. Take care when the cooker hood is operating simultaneously with an open fireplace or burner that depends on the air in the environment and which is supplied by other than electrical energy, as the cooker hood removes the air from the environment which a burner or fireplace need for combustion.

The negative pressure in the environment must not exceed 4 Pa (4 x 10⁻⁵ bar).

Provide adequate ventilation in the environment for a safe operation of the cooker hood.

Follow the local laws applicable for external air evacuation.

2. WARNING!!

In certain circumstances electrical appliances may be a danger hazard.

- A) Do not check the status of the filters while the cooker hood is operating
- B) Do not touch the light bulbs after appliance use
- C) Flammè cooking is prohibited underneath the cooker hood
- D) Avoid free flame, as it is damaging for the filters and a fire hazard
- E) Constantly check food frying to avoid that the overheated oil may become a fire hazard
- F) Disconnect the electrical plug prior to any maintenance.

INSTALLATION INSTRUCTIONS

• Electric Connection

The appliance has been manufactured as a class II, therefore no earth cable is necessary.

The connection to the mains is carried out as follows:

BROWN = L line

BLUE = N neutral

If not provided, connect a plug for the electrical load indicated on the description label. Where a plug is provided, the cooker hood must be installed in order that the plug is easily accessible.

An omnipolar switch with a minimum aperture of 3mm between contacts, in line with the electrical load and local standards, must be placed between the appliance and the network in the case of direct connection to the electrical network.

• The appliance must be installed at a minimum height of 700 mm from an cooker stove in case of a gashob or an electrical hob.

If a connection tube composed of two parts is used, the upper part must be placed outside the lower part.

Do not connect the cooker hood exhaust to the same conductor used to circulate hot air or for evacuating fumes from other appliances generated by other than an electrical source.

• **ATTENTION:** should the lamps not work, make sure they are well tightened.

• MOUNTING OF THE HOOD BETWEEN TWO HANGING CUPBOARDS

Drill 2 holes of 2,5 mm diameter on the side of the hanging cupboards as shown in fig. 1 considering also the thickness of the front panel, so that the hood remains at the same level of the side hanging cupboards. Fix the hood to the hanging cupboards through 4 screws, which are appropriate to that kind of cupboard.

Close the space, which eventually remains between the hood and the wall adjusting the spacer (L) by acting on the appropriate screws (P) (fig. 1).

• MOUNTING OF THE HOOD ON THE WALL

Drill 6 holes on the wall as shown in (fig. 2).

Fix the spacer (L) on the wall at the right height, according to the depth of the hanging cupboards (fig. 2).

Adjust the position of the upper clamps (M) (fig. 2), according to the depth of the side hanging cupboards.

Fix the hood on the wall through 4 screws and dowels with expanding plug , which are appropriate to that kind of wall (ex. concrete, plasterboard, etc.).

Fix the hood to the spacer through the screws (P) (fig. 1).

• FIXING OF THE FRONT PANEL

Take off the door (E) by removing the grill (G) and pulling at the same time the special spring locking knobs (H) (fig. 3).

Fix the door on the front panel through the screws at the level indicated in (fig. 3).

Replace the door by inserting it in the upper and lower slides until the spring locking knobs (H) are released.

• EXHAUSTING VERSION

Insert the coupling flange (B) in the hole (A) and connect the discharge pipe to the same (fig. 1).

• FILTERING VERSION

Ask your dealer for active carbon filters, if they are not supplied. Active carbon filters are necessary to dehydrate the air, that will be released in the room. Filters are not washable; they cannot be regenerated and have to be replaced at least every 4 months. The saturation of the activated charcoal depends on the use of the hood, on the type of cooking and on the regularity of cleaning the grease filter. The filter has to be applied to the motor housing, which is inside the hood turning it 90° degrees until the stop click is heard to lock it (fig. 4).

• CENTRALISED VACUUM SYSTEM (W16055BC)

The front panel controls the opening and closing of the thermoelectric valve. Opening the frontal panel, after 1 minute the valve opens extracting the air. Closing the front panel after about 100 seconds, the valve close. The lights are on, when the frontal panel stays open.

If you have the model with centralised vacuum system it is necessary to follow the indications in the wiring diagram (Fig.5).

USE AND MAINTENANCE

• It is recommended to operate the appliance prior to cooking.

It is recommended to leave the appliance in operation for 15 minutes after cooking is terminated in order to completely eliminate cooking vapours and odours.

The proper function of the cooker hood is conditioned by the regularity of the maintenance operations, in particular, the active carbon filter and the grease filter.

• The anti-grease filters capture the grease particles suspended in the air, and are therefore subject to clogging according to the frequency of the use of the appliance.

In order to prevent fire hazard, it is recommendable to clean the filter at least every 2 months by carrying out the following instructions:

- Remove the filters from the cooker hood and wash them in a solution of water and neutral liquid detergent, leaving to soak.
- Rinse thoroughly with warm water and leave to dry.
- The filters may also be washed in the dishwasher.

The aluminium panels may alter in colour after several washes. This is no valid reason to claim replacement of the panels.

• The active carbon filters purify the air that is replaced in the environment. The filters are not washable nor re-useable and must be replaced at least every four months. The saturation of the active carbon filter depends on the frequency of use of the appliance, on the type of cooking and the regularity of cleaning the anti-grease filters.

• Clean the fan and other surfaces of the cooker hood regularly using a cloth moistened with denaturated alcohol or non abrasive liquid detergent.

THE MANUFACTURER DECLINES ALL RESPONSIBILITY FOR EVENTUAL DAMAGES CAUSED BY BREACHING THE ABOVE WARNINGS.

ATAG